

# EGK65-30NA

BLDC motor met ingebouwde regelaar en PLC-functionaliteit

110 W

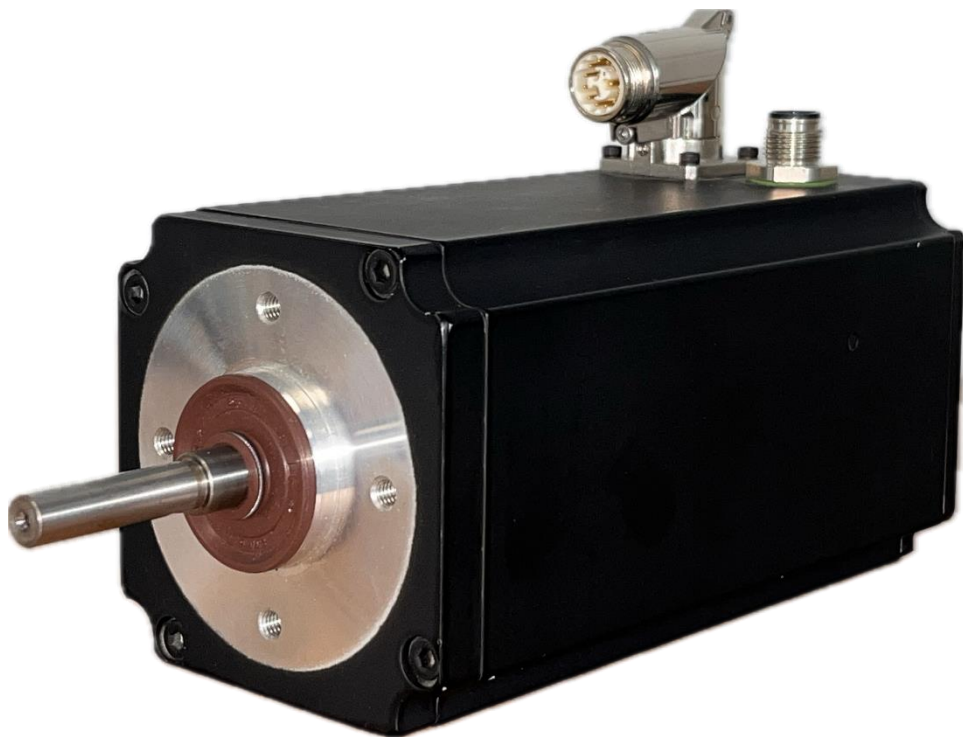

GROSCHOPP 

# BLDC motor met ingebouwde regelaar en PLC-functionaliteit

## Introductie BLDC serie

De borstelloze DC (BLDC) motor van het type EGKxx-xxNA is een prijsgunstige alternatieve servomotor met geïntegreerde servocontroller/besturing voor een voedingsspanning van 24...48 VDC. De volledig digitale controller is in het motorhuis geïntegreerd. Besturing en voeding gaat via ronde connectoren. Dankzij de uitgebreide programmeermogelijkheden en de bedieningsinterfaces (analoog, digitaal, bustechnologie) kan het systeem zeer breed worden ingezet. Dit systeem is uitermate geschikt voor decentrale systemen in de automatiserings- en transporttechniek (AGV) omdat de hoeveelheid benodigde bekabeling minimaal.

## Regelelektronica geïntegreerd.

De besturingselektronica van het type E66 is bedoeld voor integratie in borstelloze prijsgunstige servoaandrijvingen voor een voedingsspanning van 24...48VDC. De volledig digitale besturing kan dankzij uitgebreide programmeermogelijkheden en een breed scala aan besturingsmogelijkheden (analoog, digitaal) zeer flexibel worden aangepast.

In- en uitgangen:

- digitale uitgang: 1
  - digitale ingang: 3
  - analoge ingang: 2
- diverse opties mogelijk



## Geïntegreerde intelligentie

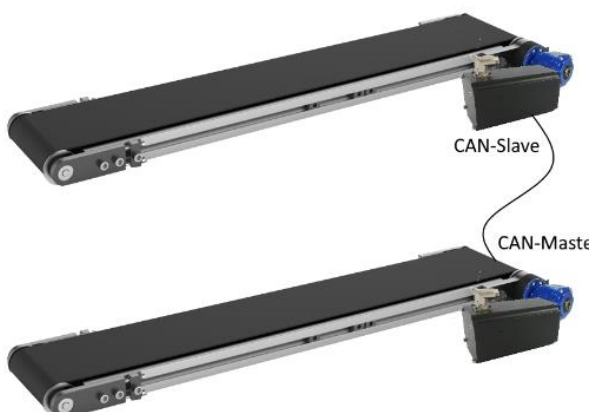

De ingebouwde positioneercontroller kan optioneel zijn eigen PLC-functies uitvoeren.

Naast de programmeersoftware mcTools (kosteloos), bieden wij u uitgebreide analysetools en een editor voor controller-interne Python-programmering.

Deze software is zo flexibel dat u zelfs één drive controle kunt geven over andere drives op hetzelfde netwerk. De PLC kan hier worden weggelaten.

## Technische eigenschappen

goede rondloopeigenschappen

functies: toerenregeling, koppelregeling of positioneer-regeling:

met geïntegreerde plc functie

beschermingsgraad: IP54 (tot IP65 mogelijk)

geïntegreerde regelaar

4-kwadrant bedrijf

stelbereik 1:600

geïntegreerde interfaces:

CAN-bus of Protocol: DS301 / DS402

CAN-master of slave bediening

geïntegreerde afsluitweerstand 120 Ohm

te voorzien van wormwiel- of planetaire vertragingskast

Storingen worden tijdig herkend.

exacte snelheidsregeling door gesloten regelkring

eenvoudig encodersysteem met een resolutie van 2000 Incrementen per omwenteling

optionele bussystemen:

EtherCat (in voorbereiding),

Profinet (in voorbereiding)

omgevingstemperatuur 0°C tot +40°C

## Motorgegevens

Aantal polen	10
Nominaal toerental	3000min-1
Nominaal koppel	0,48±10% Nm
Nominaal vermogen	110 W
Nominale spanning	24V DC
Nominale stroom	7 Aeff
Piek stroom	32 Apeak
Gewicht	2,1 kg
Geversysteem	magneetsensor (12 bit per omwenteling motoras)

# Tekening BLDC motor geschikt voor verdragingskast VE31

Kupplungssteckverbinder/  
couple connector M16x0,75 Fa. Hummel  
(lackfrei/lacquer-free)

M12 Rundstecker/  
circular plug 5 pol  
(lackfrei/lacquer-free)

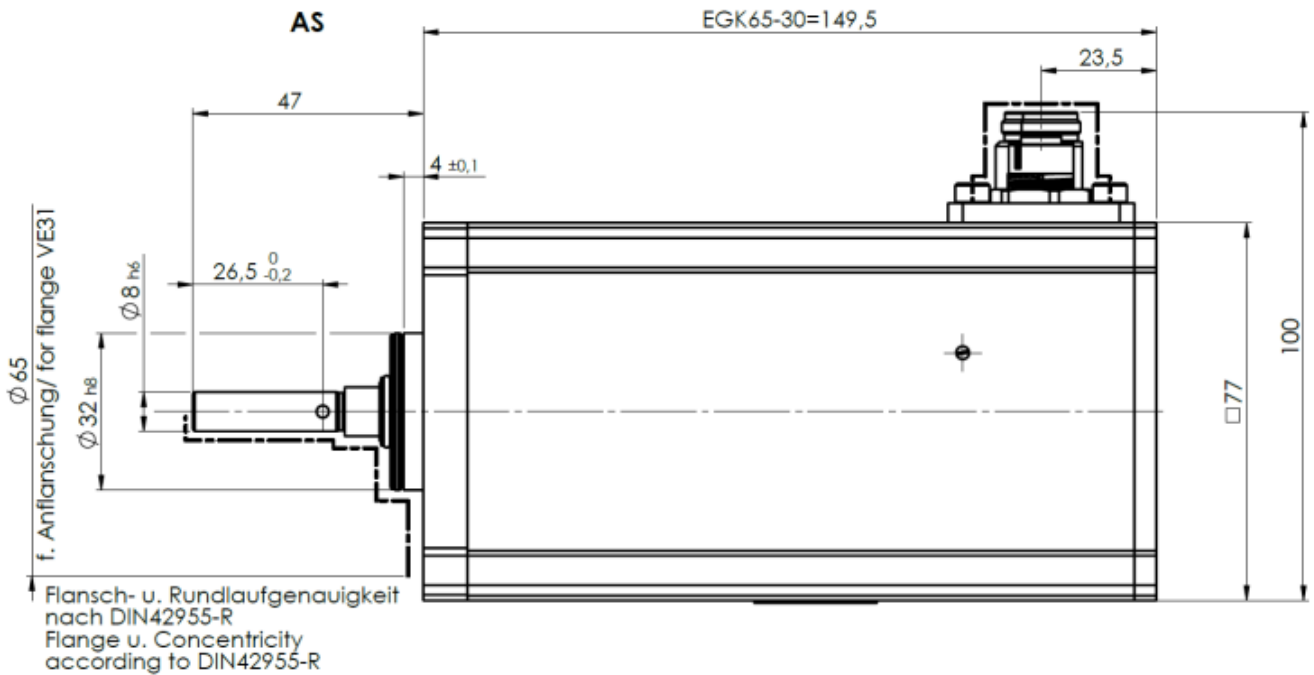
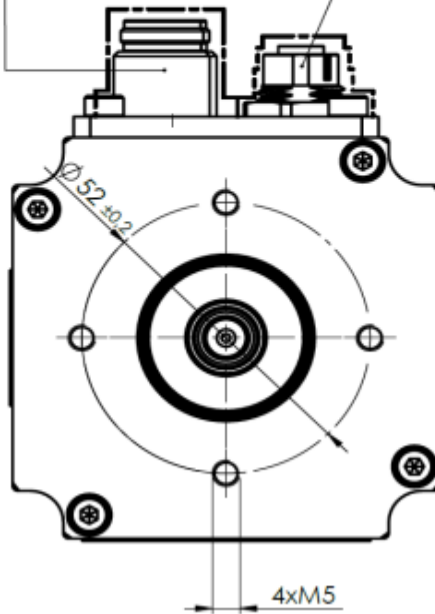

Sinds het jaar 2000 biedt **Groschopp** een breed pakket aan elektromotoren: draaistroom-, gelijkstroom-, servo- en stappenmotoren. Tevens leveren we de bijbehorende reductoren en regelaars. We leveren onder ons eigen merk, van Duitse makelij. Maar ook andere merken voeren we in ons pakket. Zo kan **Groschopp** de brede vraag vanuit de markt beantwoorden.

Dankzij de ruime voorraad kunnen we snel leveren. Vandaag besteld is morgen in huis. Moet het speciaal? **Groschopp** draait er haar hand niet voor om. Onze fabriek kan in kleine aantallen klantspecifiek produceren. Kleine aanpassingen doen we zelf, dankzij onze bewerkingsmachines en spuitcabine.

Maar er is meer. We noemen dat consultive dienstverlening. Uw aandrijf vraagstuk wordt dan onze uitdaging. Door als partners op te trekken, zijn we in staat om de juiste aandrijfoplossing te bepalen. We ondersteunen van ontwerp tot oplevering. Dat is de kracht van **Groschopp**.

We profiteren van de kennis die we in huis hebben. Natuurlijk delen we deze kennis graag. Zo bieden we u een praktische motorselectietool op onze website. Komt u er niet uit? Bel **Groschopp**!

Benieuwd naar wat **Groschopp** in uw aandrijf vraagstuk kan betekenen? Wij verrassen u graag met ervaring, vakmanschap en kwaliteit!

Groschopp. Drives. And more!



**GROSCHOPP**   
DRIVES & MORE

Moerbei 6  
3371 NZ Hardinxveld-Giessendam  
0184 620 190  
info@groschopp.nl  
www.groschopp.nl

